

YELLOW • SINGLE •	BEDIENUNG ANLEITUNG		S W I S S	M A D E +
EINKANALIGER KLASSE A VORVERSTÄRKER				
	SCHERTLER			
V I D E	WWW . S C H E R T L E R . C O M			

EINFÜHRUNG

Herzlichen Glückwunsch zum Kauf des SCHERTLER® YELLOW SINGLE Vorverstärkers. Wir freuen uns, Sie in der wachsenden Familie von Musikern und Technikern begrüßen zu dürfen, darunter viele der weltweit führenden Solisten und Toningenieure, die sich für die Arbeit mit SCHERTLER®-Produkten entschieden haben.

YELLOW SINGLE wurde speziell entwickelt, um eine kompakte, hochwertige Lösung zu bieten, die sowohl die Anforderungen von Studioaufnahmen als auch von Live-Auftritten erfüllt. Jede einzelne Sektion wurde entwickelt und konstruiert, um das maximale Potenzial aus jeder Art von Klangquelle zu gewährleisten. Der Vorverstärker verfügt über eine reine Class-A-Elektronik ohne integrierte Schaltungen und ohne negative Rückkopplung für optimale Ergebnisse. Sein modernes, durchdachtes Design und das leichte, aber robuste Aluminiumgehäuse machen ihn für den Dauereinsatz in verschiedenen Umgebungen bestens geeignet. Die intuitiven Bedienelemente des YELLOW SINGLE bieten sowohl Flexibilität als auch eine unkomplizierte Einstellung der Klangparameter und geben Ihnen die Freiheit, das Beste aus den Klangeigenschaften Ihres Instruments herauszuholen.

In unserem ständigen Bestreben, die Übertragung und Wiedergabe des Klangs akustischer Instrumente zu verbessern, hoffen wir, dass YELLOW SINGLE auch Ihr persönliches Konzert- oder Aufnahmeerlebnis verbessern wird.

Stephan Schertler
Geschäftsführer, Elektronik-Designer

und das SCHERTLER-Team

PREAMPS

YELLOW SINGLE

YELLOW SINGLE ist ein High-End einkanaliger Class-A Vorverstärker. Er wurde speziell entwickelt, um Musikern und Toningenieuren eine hochwertige und dennoch unkomplizierte Lösung für eine Reihe von Auftritt- und Aufnahmeanwendungen zu bieten. Der tragbare Vorverstärker verfügt über einen dedizierten Eingangskanal, der eine Reihe von Mikrofonen, Tonabnehmern und Instrumenten aufnehmen kann. Dies macht ihn ideal für Solokünstler oder einzelne Ensemblemitglieder. Die RETURN-Buchse kann bei Bedarf auch als zusätzlicher Line-Eingang verwendet werden.

Zu den Kanalreglern des YELLOW SINGLE gehören ein 4-Band-EQ, eine 24-VDC-Phantomspannung für Kondensatormikrofone und eine 10-VDC-Speisung für elektrostatische Mikrofone sowie eine Reihe spezieller Filter zur Anpassung der Klangparameter. Vier Ausgangsleitungen (max.) ermöglichen den Anschluss an Aktivlautsprecher, Mischpulte, Aufnahmegeräte und Effekte. Die Anschlüsse SEND und RETURN ermöglichen eine Effektschleife. Ein separater Kopfhörerausgang ist ebenfalls vorhanden.

Um die Möglichkeiten Ihres YELLOW SINGLE optimal nutzen zu können und einen störungsfreien Betrieb zu gewährleisten, **lesen Sie bitte diese Anleitung vor der ersten Inbetriebnahme des Vorverstärkers sorgfältig durch.** Wir empfehlen Ihnen außerdem, die Anleitung zum späteren Nachschlagen aufzubewahren.

SCHERTLER YELLOW SINGLE: Hergestellt in der Schweiz

WICHTIGE SICHERHEITSINFORMATIONEN

SICHERHEIT ZUERST!

Die Sicherheit ist beim Betrieb elektrischer Geräte von großer Bedeutung, daher beachten Sie bitte Folgendes:

Auf einem Produkt zeigt ein Blitz in einem Dreieck das Vorhandensein einer nicht isolierten "gefährlichen Spannung" innerhalb des Produktgehäuses an. Diese kann so groß sein, dass die Gefahr eines Stromschlags besteht.

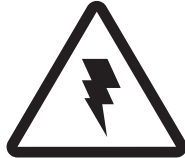

ELEKTRISCHE SICHERHEIT

Diese Informationen gelten für alle Modelle und Stromversorgungen der YELLOW Serie:

Bevor Sie Ihren Vorverstärker an das Netz anschließen, vergewissern Sie sich, dass die Netzspannung die auf dem Netzteil angegebene Spannung nicht überschreitet.

Benutzen Sie Ihren Vorverstärker nicht, wenn sein Netzteil, Kabel oder Stecker nicht in einwandfreiem Zustand ist. Ersetzen Sie diese bei Bedarf unter Verwendung genau der angegebenen Modelle/Typen. Wenn feste Kabel ersetzt werden müssen, sollte dies von einem entsprechend qualifizierten Fachmann durchgeführt werden.

Ihr Vorverstärker sollte nur an eine Netzsteckdose mit Erdschutzsystem angeschlossen werden.

Achten Sie beim Aufstellen oder Installieren Ihres Vorverstärkers darauf, dass die Netzsteckdose sowie das Netzkabel und der Netzstecker des Netzteils leicht zugänglich sind.

Unter keinen Umständen darf die Sicherheitsfunktion des gepolten oder geerdeten Steckers umgangen werden. Ein gepolter Stecker hat zwei Lamellen, von denen eine breiter ist als die andere. Ein geerdeter Stecker hat zwei Lamellen und einen dritten Erdungszinken. Die breite Klinge und der dritte Zacken dienen Ihrer Sicherheit. Wenn der mitgelieferte Stecker nicht in Ihre Netzsteckdose passt, wenden Sie sich an einen Elektriker, um die veraltete Steckdose auszutauschen.

Setzen Sie Ihren Vorverstärker weder Regen noch sonstigem Wasser (auch nicht in kleinen Mengen) aus. Benutzen Sie den Vorverstärker nicht in der Nähe von Wasser.

Vermeiden Sie es, Getränke oder andere Flüssigkeiten auf den Vorverstärker zu verschütten.

Betreiben Sie Ihren Vorverstärker nicht unter übermäßig feuchten Bedingungen. Vermeiden Sie übermäßige Hitze durch Sonneneinstrahlung, Feuer oder Ähnliches. Wenn Ihr Vorverstärker in einer staubigen Umgebung betrieben wird, stellen Sie sicher, dass er ausreichend geschützt ist.

Vermeiden Sie es, Ihren Vorverstärker in der Nähe von Wärmequellen wie Heizkörpern, Wärmespeichern, Öfen oder anderen wärmeerzeugenden Geräten (einschließlich Verstärkern) zu installieren.

Stellen Sie keine Quellen offener Flammen (z.B. Kerzen oder Pyrotechnik) auf oder in die Nähe Ihres Vorverstärkers.

Decken Sie Ihren Vorverstärker während des Gebrauchs nicht ab und behindern Sie in keiner Weise den Ventilationsfluss.

Ziehen Sie den Stecker des Vorverstärkers während eines Gewitters oder wenn der Vorverstärker eine Zeit lang nicht benutzt wird. (Ziehen Sie den Stecker aus der Steckdose, um den Vorverstärker vollständig vom Netz zu trennen).

Ihr Vorverstärker enthält keine Teile, die vom Benutzer gewartet werden können. Wartung und/oder Reparaturen sollten nur von qualifiziertem Personal durchgeführt werden. Siehe WARTUNG UND REPARATUR (unten).

BETRIEBSSICHERHEIT

Achten Sie bei der Installation oder bei Live-Auftritten darauf, dass das Stromversorgungskabel Ihres Vorverstärkers nicht betreten, gestolpert oder "eingeklemmt" werden kann - insbesondere an Steckdosen, in der Nähe von Abfallbehältern usw. Achten Sie auch darauf, dass das Stromversorgungskabel an seinem Anschlusspunkt an den Vorverstärker nicht "gestresst" wird.

Um Störungen zu vermeiden, installieren Sie Ihren Vorverstärker nicht in der Nähe von Leistungstransformatoren, Fernsehgeräten, HF-Sendern, Elektromotoren oder anderen elektrischen Energiequellen.

Um mögliche Unfälle zu vermeiden, verwenden Sie nur Zusatzgeräte, Zubehör und andere Geräte wie Wagen, Ständer, Stative, Halterungen oder Koffer, die vom Hersteller angegeben oder empfohlen oder zusammen mit Ihrem Vorverstärker verkauft werden.

Lauter Lautstärkepegel können zu irreparablen Gehörschäden führen. Vermeiden Sie daher Folgendes, während Sie Ihren Vorverstärker verwenden:

- akustische Rückkopplung (richten Sie Mikrofone nie direkt auf einen Lautsprecher)

- hohe Verzerrungsgrade

- Impulsgeräusche (laute "Knallgeräusche"), die auftreten können, wenn ein Gerät ein-/ausgeschaltet, an ein System angeschlossen oder von einem System getrennt wird.

WARTUNG UND REPARATUR

Ihr Vorverstärker kann bei Bedarf mit einem trockenen Tuch sorgfältig gereinigt werden. Es darf kein Wasser verwendet werden.

Verwenden Sie bei der Reinigung keine Lösungsmittel (wie z.B. Aceton oder Alkohol). Diese könnten die Oberfläche des Vorverstärkers und seine Beschriftung beschädigen.

Kontrollieren Sie Ihren Vorverstärker regelmässig visuell auf Anzeichen von Abnutzung oder Beschädigung, aber versuchen Sie nicht, irgendeine Art von Wartung oder Reparatur durchzuführen.

Wenn Ihr Vorverstärker nicht richtig funktioniert oder beschädigt wurde, z.B. wenn das Netzteil/Kabel oder der Stecker beschädigt ist, Flüssigkeit verschüttet wurde oder Gegenstände ins Innere gefallen sind, der Vorverstärker Regen oder Feuchtigkeit ausgesetzt war, nicht normal funktioniert oder heruntergefallen ist, wenden Sie sich bitte an das nächstgelegene technische Kundendienstzentrum von SCHERTLER. (Für weitere Informationen wenden Sie sich bitte an die Adresse auf der letzten Seite dieses Handbuchs).

PRAKTISCHE RATSCHLÄGE

Wenn der YELLOW BLENDER mit anderen Geräten wie Mischpulten, Lautsprechern oder Verstärkern verwendet wird, ist es wichtig, verzerrte Eingangssignale zu vermeiden, da diese Schäden an den Geräten verursachen können.

PRAKTISCHE HINWEIS

Wenn Sie den YELLOW SINGLE mit anderen Geräten wie Mischpulten, Lautsprechern oder Verstärkern verwenden, ist es wichtig, verzerrte Eingangssignale zu vermeiden, da diese zu Schäden an den Geräten führen können.

Zum **Einstellen** der Eingangslautstärke des YELLOW SINGLE, drehen Sie den **GAIN**-Regler auf, bis die OVERLOAD-LED zu blinken beginnt. Drehen Sie an diesem Punkt den GAIN-Regler wieder etwas zurück. Dadurch wird der Vorverstärkerpegel in Abhängigkeit vom tatsächlichen Eingangssignal korrekt eingestellt. Stellen Sie den MASTER VOLUME-Regler auf einen Wert zwischen 30% und 60% ein, um zu vermeiden, dass der natürliche Rauschpegel der Schaltung auf ein hörbares Niveau ansteigt. Jetzt können Sie die Lautstärke der Kanäle frei einstellen, wie Sie möchten.

Obwohl alle **Erdungsanschlüsse** beim YELLOW SINGLE korrekt ausgeführt sind, sind sie nicht direkt mit der Erde verbunden (und daher "schwebend"), da sie tatsächlich von der Erdung des Geräts abhängen, an das der YELLOW-Vorverstärker angeschlossen ist. Wenn dieses Gerät nicht richtig geerdet ist oder eine Masseschleife erzeugt, kann es zu Brummstörungen kommen. Um das Problem zu lösen, muss die Masseverbindung des Geräts beachtet werden, in der Regel über seinen GROUND LIFT-Schalter.

Kurz gesagt: Die Masseverbindung muss von dem Gerät hergestellt werden, an das YELLOW SINGLE angeschlossen ist.

STROMVERSORUNG: Wir empfehlen dringend, nur das mitgelieferte Netzteil zu verwenden, um eventuelle Störgeräusche zu vermeiden, die durch das elektrische System induziert werden. Wenn Sie jedoch ein anderes Netzteil verwenden möchten, achten Sie bitte darauf, dass der Anschluss ein positiver Mittelpunkt ist. Sie sollten dieses Symbol (oder ein ähnliches) auf dem DC-Anschluss sehen.



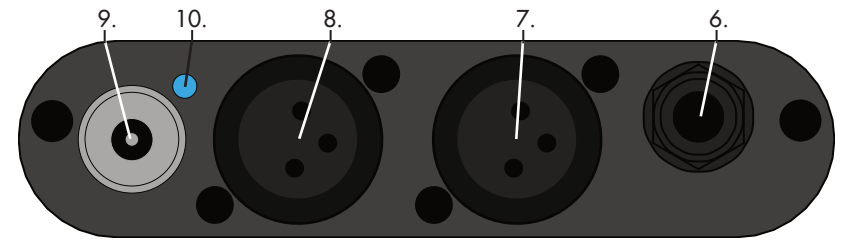
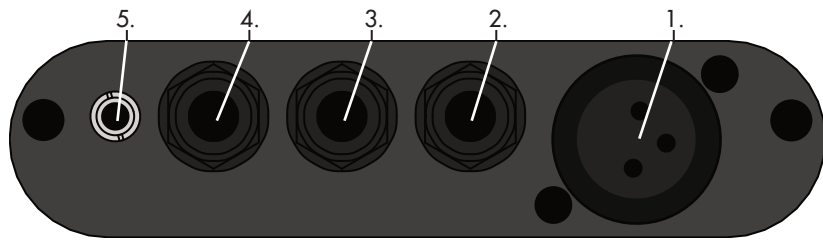

1. MIC IN: Ermöglicht den Anschluss eines Kondensatormikrofons oder eines dynamischen Mikrofons (drücken Sie ggf. die Taste PHANT, um das Mikrophon mit Phantomspannung zu versorgen).
2. LINE IN: Ermöglicht den Anschluss von Instrumenten wie Gitarren, die mit dem SCHERTLER LYDIA-System ausgestattet sind, E-Gitarren, Bässe oder Tonabnehmer für Streichinstrumente der STAT-Serie. (Falls erforderlich, verwenden Sie die Taste +10V, um den Tonabnehmer mit Spannung zu versorgen).
3. SEND: Hiermit können Sie Ihr Signal an ein externes Gerät senden. Stellen Sie den Ausgangspegel mit dem SEND (PRE)-Regler auf dem Kanal ein.
4. RETURN: Ermöglicht den Anschluss eines externen Audio-Kontrolleffekts. Verwenden Sie den RETURN LINE-IN-Regler, um den Eingangspegel des Rückkanals einzustellen.
5. PHONES: Ermöglicht den Anschluss von Kopfhörern mit 3,5-mm-Miniklinkenbuchse.
6. MASTER OUT UNSYMMETRISCH: Das Signal kann an einen Aktivlautsprecher oder/und an ein anderes

Gerät gesendet werden. Die Ausgangslautstärke hängt sowohl vom VOLUME- als auch vom MASTER VOLUME-Regler ab: Verwenden Sie letzteren, um nur die Lautstärke einzustellen, die an die Lautsprecher gesendet wird, während die anderen Einstellungen unverändert bleiben.

7. MASTER OUT SYMMETRISCH: Das Signal kann an einen Aktivlautsprecher oder/und an ein anderes Gerät gesendet werden. Die Ausgangslautstärke hängt sowohl vom VOLUME- als auch vom MASTER VOLUME-Regler ab: Verwenden Sie letzteren, um nur die Lautstärke einzustellen, die an die Lautsprecher gesendet wird, während die anderen Einstellungen unverändert bleiben.

8. DI OUT: Das Signal kann an externe Systeme gesendet werden, zum Beispiel an ein anderes Mischpult. Wenn Sie Ihre Musik aufnehmen möchten, schließen Sie Ihren Recorder an denselben Ausgang an und starten Sie die Aufnahme.

9. DC 24V: Steckverbinder für die Stromversorgung.

10. STROMVERSORGUNGS-LED: Sie zeigt an, wenn der Vorverstärker eingeschaltet ist.

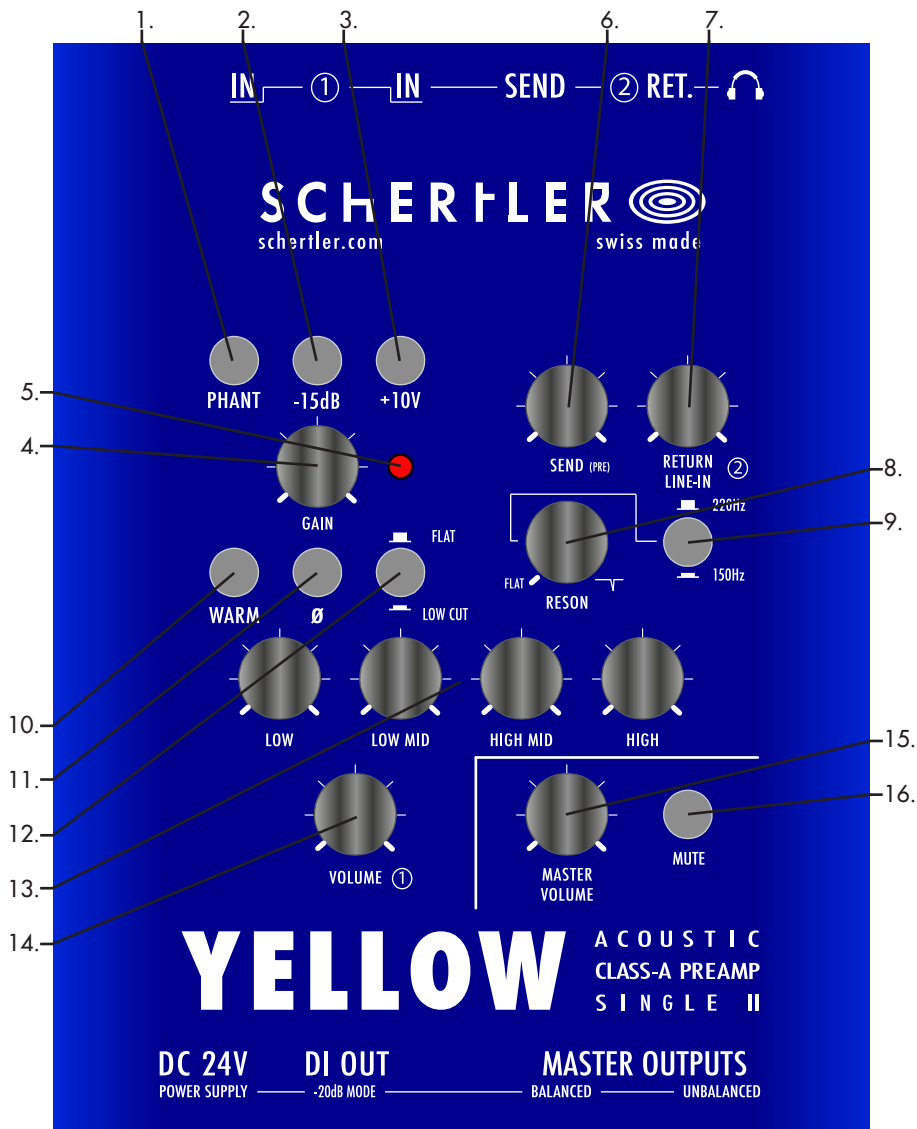

1. PHANT: Die Phantomspeisung versorgt den XLR-Anschluss mit 24 VDC zur Versorgung von Kondensatormikrofonen.

2. -15dB (PAD): Wenn das Eingangssignal vom 1/4"-Klinkeneingang zu stark ist und Sie Übersteuerungen haben, verwenden Sie diesen PAD für eine Reduzierung um 15 dB.

3. +10V: Versorgt die 1/4"-Klinkenbuchse mit 10 VDC zur Versorgung von Elektretmikrofonen.

4. GAIN: Dieser Vorverstärker mit variabler Verstärkung stellt den Empfindlichkeitspegel ein, um die bestmögliche Verarbeitung des Signals durch den Kanal zu gewährleisten. Es ist wichtig, dass dieser Eingangspegel so eingestellt und optimiert wird, dass ein möglichst sauberer Klang erzielt wird.

5. OVERLOAD: Diese LED (wenn sie leuchtet) zeigt an, dass der Pegel des Eingangssignals zu hoch ist und daher zu Verzerrungen führen kann.

6. SEND: Mit diesem Regler wird der Pegel am SEND-Ausgang eingestellt.

7. RETURN / LINE-IN: Mit diesem Drehregler wird der Eingangspegel am RETURN Eingang eingestellt.

8. RESON (Regler): Der RESONANCE-Filter (Notch Filter) schneidet die Frequenz von 150 Hz / 220 Hz ab, um niederfrequente Rückkopplungen zu reduzieren.
- Links: keine Dämpfung (flach) - Rechts: maximale Dämpfung

9. RESON (Taste): Verwenden Sie die RESON-Taste, um die Resonanzfrequenz des Instruments (150 Hz/ 220 Hz) auszuwählen.

10. WARM: Wenn dieser Tiefpassfilter aktiviert ist, werden höhere Frequenzen gedämpft, um einen wärmeren Klang zu erzeugen, wenn Tonabnehmer mit Steg verwendet werden, wie z. B. die SCHERTLER-Tonabnehmer der STAT-Serie für Violine, Cello und Kontrabass.

11. Ø (PHASE): Im Falle von Rückkopplungen oder unerwünschten Effekten verwenden Sie die PHASE-Taste.

12. LOW CUT: Wenn dieser Filter aktiviert ist, werden Frequenzen unter 120 Hz abgeschnitten - ideal, wenn Sie ein Instrument spielen, das aggressive tiefe Frequenzen erzeugt.

13. HIGH, HIGH MID, LOW MID, LOW: Diese Regler dienen zur Regulierung der hohen, mittleren und tiefen Frequenzen. Sie bieten eine Absenkung und Anhebung von +/-15 dB und ermöglichen eine breite Palette von Klangvariationen. Wenn die Regler in der Mitte positioniert sind, erfolgt keine Absenkung oder Anhebung des gewählten Frequenzbandes.

14. VOLUME: Mit diesem Regler wird die Kanallautstärke geregelt, die sich wiederum auf DI OUT, MASTER OUT und PHONES auswirkt.

15. MASTER VOLUME: Mit diesem Regler wird die Master-Lautstärke eingestellt, die sich wiederum auf MASTER OUT und PHONES auswirkt.

16. MUTE: Hiermit wird der Ton abgeschaltet.

SIGNAL FLOW

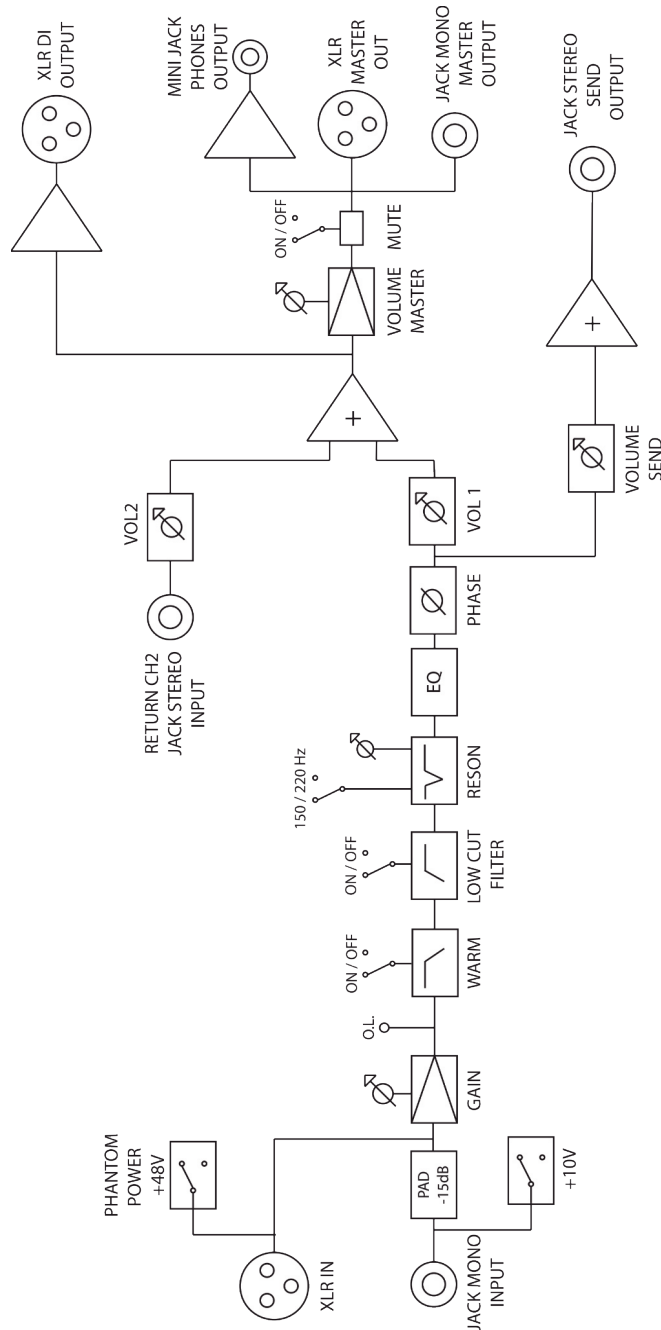

TECHNISCHE INFORMATIONEN

Gewicht	0,32 kg
Abmessungen (LxTxH)	15 x 10 x 3,8 cm
Frequenzgang (@ ±3 dB)	10 bis 25 kHz
Konstruktion	Eloxiertes Aluminiumgehäuse
Mic In Anschluss	XLR
Empfindlichkeit des Mikrofoneingangs	-56 dB
Impedanz des Mikrofoneingangs	4,7 kΩ
Anschluss Instrument In	1/4" Klinke unsymmetrisch
Empfindlichkeit des Instrumenteneingangs	-52 dB
Impedanz Instrumenteneingang	3 bis 300kΩ
Return-Anschluss	1/4" Klinke stereo
Return-Empfindlichkeit	-30 dB
Return-Impedanz	22 kΩ
Anschluss Master Out	XLR - 1/4" Klinke unsymmetrisch
Master-Out-Pegel	20 dBu (XLR) / 14 dBu (Klinke)
Master Out-Impedanz	100 Ω
DI Out-Anschluss	XLR
DI-Out-Pegel	0 dBu
DI Out-Impedanz	100 Ω
Send Out Anschluss	1/4" Klinke unsymmetrisch
Send Out Pegel	5 dB
Send Out-Impedanz	100 Ω
Phones-Anschluss	1/4"-Klinkenstecker stereo
Phones-Pegel	10 dBu
Phones-Impedanz	10 Ω
EQ	
Tief	Überhöhung, +15 / -23 dB (bei 60 Hz)
Niedrige Mitten	Spitzenwert, ±12 dB (@300 Hz)
Hohe Mitten	Spitzenwert, ±12 dB (bei 1,3 kHz)
Hoch	Überlagerung, ±23 dB (@12 kHz)
Filter	
Reson (Notch Filter)	-20 dB (bei 150 Hz / bei 220 Hz)
Warm	Tiefpass 1. Ordnung (Grenzfrequenz 1,5 kHz)
Tiefabsenkung	Hochpassfilter 2. Ordnung (Cut-Freq. 120 Hz)
Phantomspannung (nominal)	24 VDC
Statische Leistung (10 VDC)	Ja
Vorverstärker	Class-A, keine Gegenkopplung, keine integrierten Schaltungen
Audio-Transformator	Nein
Versorgung	24 VDC 210 mA geregelte Spannungsversorgung

Ist meine Konfiguration richtig?

Wenn Sie spezifische Informationen zur Kompatibilität mit Ihrem persönlichen Instrument oder zum Setup benötigen, wenden Sie sich bitte per E-Mail an unseren Support-Service. Unsere Spezialisten helfen Ihnen gerne weiter. Sie finden alle unsere Kontakte in der Fußzeile jeder SCHERTLER-Webseite: www.schertler.com

Kann ich die 1/4"-Klinkenbuchse und die XLR-Eingänge zusammen verwenden?

Es ist nicht möglich, zwei verschiedene Signale gleichzeitig an den Hauptkanal anzuschließen. YELLOW SINGLE ist dafür ausgelegt, nur ein Audiosignal zu verarbeiten, auch wenn es mit zwei getrennten Eingangsbuchsen ausgestattet ist (dies ist eine reine Designentscheidung: getrennte 1/4"-Klinken- und XLR-Stecker sind stabiler als eine XLR/Klinken-Kombibuchse).

Kann ich mein Kondensatormikrofon mit der 24-V-Phantomspeisung des YELLOW SINGLE betreiben?

YELLOW SINGLE liefert weit mehr als die nominellen 24 VDC, aber da es sich nicht um 48 VDC handelt, können wir es nicht als P48 bezeichnen. Die meisten modernen Mikrofone werden jedoch problemlos funktionieren. Für weitere technische Informationen lesen Sie bitte den FAQ-Bereich auf der SCHERTLER-Webseite.

GARANTIE

Für alle SCHERTLER Produkte gilt eine begrenzte zweijährige Werksgarantie (ab Kaufdatum) in Bezug auf Herstellerfehler. Einzelheiten erhalten Sie von Ihrem Händler/Vertreter vor Ort. SCHERTLER SA glaubt fest an den "gesunden Menschenverstand". Daher ist der Missbrauch unserer Produkte nicht durch Rechte abgedeckt, die durch unsere Garantiebestimmungen oder durch international anerkannte Bedingungen und Konditionen abgedeckt sind. Für weitere Informationen zur Garantie besuchen Sie bitte die SCHERTLER Website.

PRODUKTENTSORGUNG

Dieses Produkt darf nicht im allgemeinen Hausmüll entsorgt werden. Es sollte zu einem Entsorgungszentrum für elektrischen/elektronischen Abfall gebracht werden. Bitte beachten Sie alle lokalen oder nationalen Vorschriften, die hier möglicherweise anwendbar sind.

HANDELSMARKEN

Der Name SCHERTLER® und das Logo sind eingetragene Handelsnamen / Marken der SCHERTLER SA Schweiz. Alle SCHERTLER® Produkte verwenden proprietäre Technologie und sind durch ein oder mehrere weltweite Patente geschützt.

HAFTUNGSAUSSCHLUSS

Alle hier veröffentlichten Informationen und technischen Spezifikationen basieren auf Daten, die zum Zeitpunkt der Veröffentlichung verfügbar waren. SCHERTLER ist jedoch ständig bestrebt, sein Produktangebot zu verbessern und behält sich daher das Recht vor, Produktspezifikationen und Informationen ohne vorherige Ankündigung zu ändern. SCHERTLER haftet nicht für direkte oder indirekte Schäden (einschließlich entgangenen Gewinns), die aufgrund von oder in Verbindung mit Informationen entstehen, die in diesem Handbuch bereitgehalten werden.

URHEBERRECHT

Dieses Handbuch ist Eigentum von SCHERTLER SA und unterliegt als solches dem Schweizer Urheberrecht. Kein Teil dieses Handbuchs darf ohne vorherige Zustimmung von SCHERTLER reproduziert, bearbeitet oder verteilt werden.



ACOUSTIC
· AUDIO ·
PRODUCTS

S
W
I
S
S



SCHERTLER



M
A
D
E
+

VIA BEROLDINGEN 18
6850 HENDRISO
SWITZERLAND
T +41 (0) 91630 0710
F +41 (0) 91630 0711
INFO@SCHERTLER.SWISS
WWW.SCHERTLER.COM